



Fondazione Comunità Mantovana Onlus



Associazione Arte e Cultura Schivenoglia

presentano

Giuseppe Pavesi



Inventore

Tecnico

Progettista

Meccanico

Nacque il 17/11/1895 a Villa Poma.

Visse dalla nascita al 29/09/1933 a Villa Poma; dal 30/09/1933 al 17/01/1967 a Schivenoglia; dal 18/01/1967 al 17/02/1980 a Poggio Rusco.

Morì a Poggio Rusco il 17/02/1980.

Durante la prima guerra mondiale si appassionò alle armi, quindi si dedicò alla meccanica dei mezzi agricoli e degli impianti di riscaldamento.

Brevettò oltre 20 progetti e ne studiò molti altri di cui non si ha certezza del brevetto. I principali sono:

- ✓ Perfezionamenti nel sistema di utilizzazione dei gas di sparo in sostituzione del lubrificante per le cartucce nelle armi automatiche (1936).
- ✓ Dispositivo per graduare a volontà il ritmo di tiro della mitragliatrice pesante FIAT-REVELLI modello 914 (1936).
- ✓ Mitragliatrice (1937).
- ✓ Moschetto o fucile semiautomatico (1938).
- ✓ Macchina decorticatrice e cernitrice di semi oleosi (1946).
- ✓ Apparecchio agricolo sminuzzatore del terreno, trainabile o semovente (Frangitor) (1955).
- ✓ Sollevatore automatico di aratri ed attrezzi sfruttante il giro della ruota portante che in virtù di uno snodo a ginocchio consente l'alzata normale, la discesa lenta e l'alzata in retromarcia dell'attrezzo agricolo (1959).
- ✓ Zappatrice trainata e azionata dalla presa di forza di una comune trattoria che può zappare tra le piante e spostarsi automaticamente in virtù di un dispositivo a rulli determinante lo spostamento, munita inoltre di pattini auto orientabili e registrabili e di altri comandi che consentono il suo uso da parte del solo trattorista (1960).
- ✓ Cava ceppi costituito da camicia finestrata, dotata di adatti coltelli taglia radici, resa rotativa da catena, con dispositivo segnalatore di rotazione del ceppo (ROTOR) (1964).
- ✓ Scambiatore di calore (1967).

Durante la sua vita, Pavesi produsse molti schizzi e disegni riferiti ai suoi progetti o alle sue idee. Di seguito ne riportiamo alcuni.

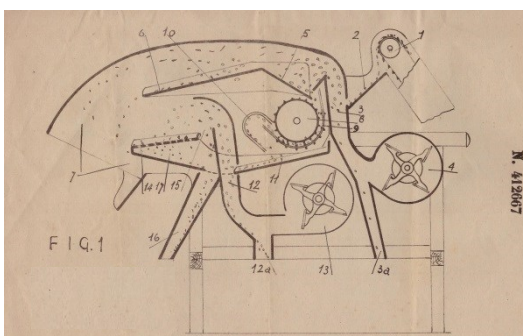

decorticatrice

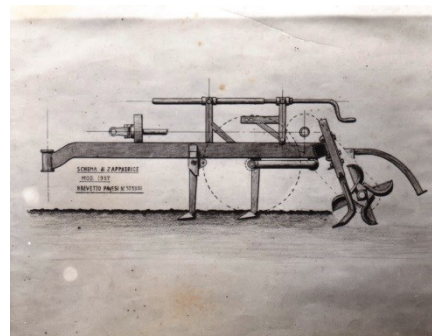

Zappatrice "Frangitor"

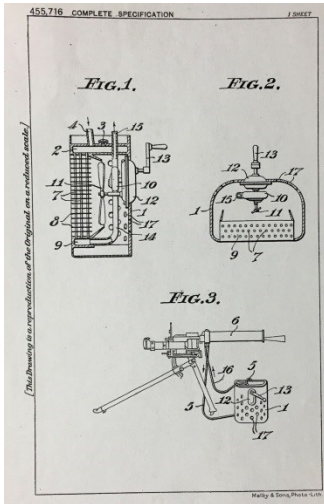

Mitragliatrice

Cavaceppi

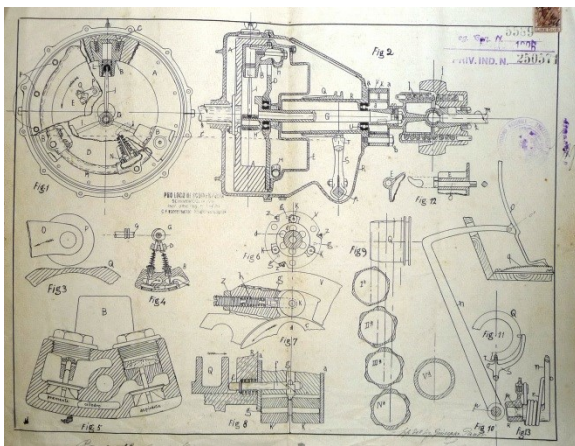
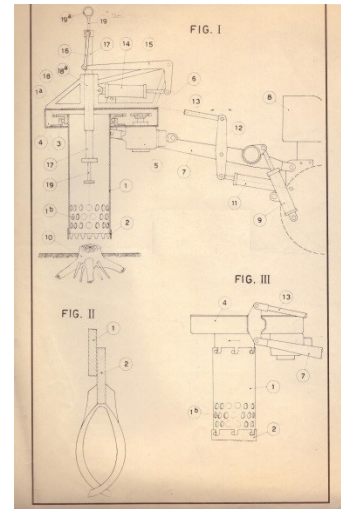
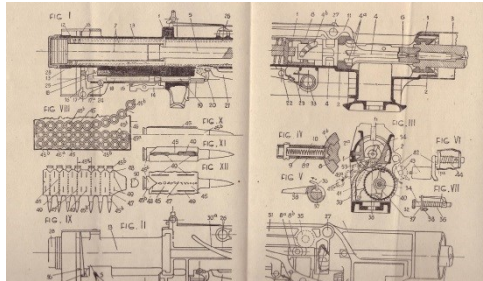

mitragliatrice

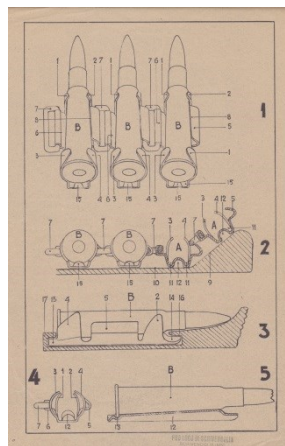

nastro o maglione

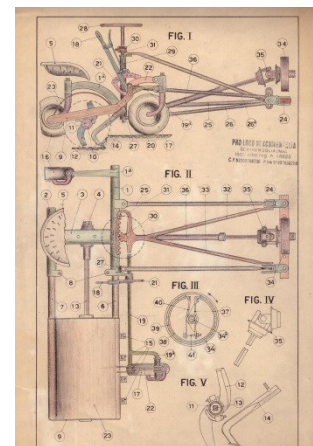

zappatrice

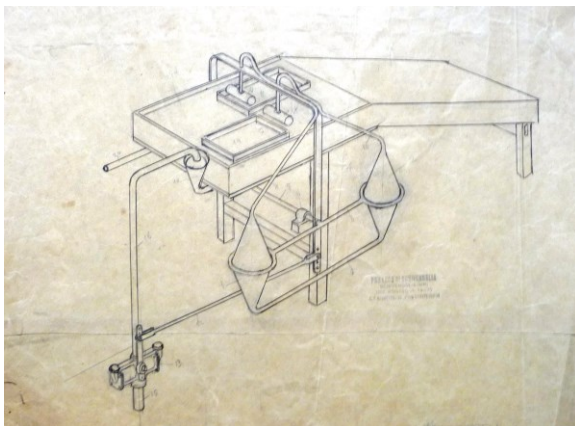

Macchina termo – solare

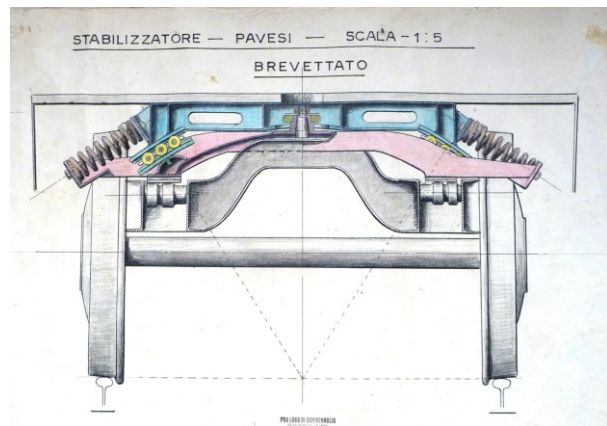

stabilizzatore ferroviario

Pur non avendo raggiunto la notorietà che avrebbe meritato, Giuseppe Pavesi è stato un grande innovatore, ricco di idee e soprattutto di competenze tecniche e pratiche non comuni. Ha dedicato la sua vita a realizzare, quasi sempre con successo, oggetti, macchinari e dispositivi vari utili a migliorare la qualità della vita di molte persone. Si è prodigato anche nel settore delle armi dove

ha apportato il suo contributo a migliorarne l'efficacia fin da giovane militare di leva. I suoi numerosi brevetti testimoniano non solo la genialità del Pavesi, ma anche la varietà dei progetti ai quali si è dedicato.

Nonostante le sue geniali invenzioni, Pavesi è sempre stato una persona umile; i pochi mezzi di cui disponeva rendevano difficile e molto impegnativo dare forma alle sue idee: non disponeva di grandi mezzi ma solo di una piccola officina meccanica ove erano disposti attrezzi ed oggetti talvolta sconosciuti ai più. Per la realizzazione dei progetti occorrevano risorse di cui non poteva disporre e solo con grandi sacrifici e ferma perseveranza è riuscito a portare a termine le sue idee.

Fu anche una persona generosa e disponibile ad aiutare gli altri senza pretendere nulla. Sistemò, riparò e a volte modificò, gratuitamente, automobili, orologi, macchine da cucire e collaborò con quasi tutte le officine meccaniche di Schivenoglia, Villa Poma, Poggio Rusco e San Giovanni.



Per i suoi meriti Schivenoglia gli ha intitolato una via del paese.

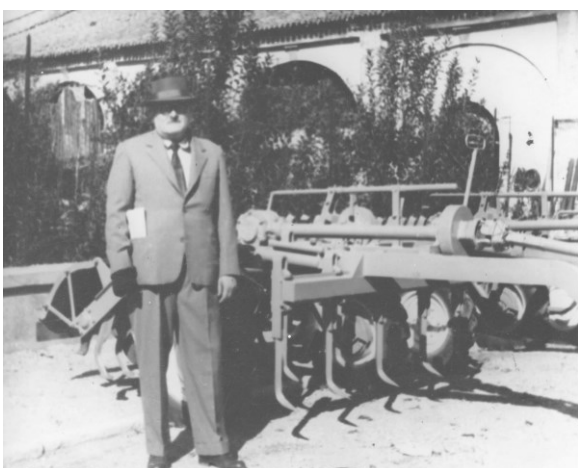

Al termine di questa breve presentazione lo vogliamo ricordare fotografato vicino al suo brevetto, forse, più significativo: la zappatrice "Frangitor" con la quale la frantumazione del terreno viene eseguita in tempi notevolmente inferiori ed il terreno risulta perfettamente sminuzzato e livellato migliorando così anche la germinazione delle sementi.



Giuseppe Pavesi è sepolto nel cimitero di Schivenoglia.